



- **Perfekte Mineralisierung für Ihr Wasser**
- **Frei von Partikeln, Fremdgeruch und -geschmack**
- **Filterkapazität: 10.000 Liter**
- **Flexibel: passend in BWT water+more Standard-Filterkopf**

Die Wasseroptimierung für salzarmes Wasser

bestmin-Filterkerzen

Ein optimaler Mineraliengehalt im Wasser ist wichtig für alle Heiß- und Kaltgetränke. Schmeckt das Wasser „flach“, so fehlen ihm oft wichtige Mineralien. Selbst bei hoher Dosierung des Kaffees ist der Geschmack in der Tasse schal oder gar sauer. Außerdem quillt das Kaffeemehl zu stark, wodurch der Brühprozess in der Kaffeemaschine negativ beeinflusst wird. Mit bestmin-Filterkerzen und der Top-Technologie von BWT kommt der Mineralienhaushalt im Wasser wieder ins Gleichgewicht. Das Filtermedium, eine raffinierte Kombination aus natürlichen Mineralien mit innovativen Aktivkohlevliesen, führt dem Wasser die Mineralien zu, die man für ein perfektes Geschmackserlebnis braucht, und eliminiert gleichzeitig Partikel sowie Fremdgeruch und -geschmack. Egal ob Ihr Wasser aus einem mineralarmen Bergsee, einer Talsperre oder einer Umkehrosmoseanlage stammt, mit der einzigartigen Wasseroptimierung mit bestmin-Filterkerzen gewährleisten Sie immer beste Qualität in Tasse und Becher.

bestmin-Filterkerzen – optimaler Geschmack

- Für perfekt mineralisiertes Wasser
- Für Heiß- und Kaltgetränke

Top-Technologie

- Spezielles BWT water+more Filtermedium für die ideale Aufmineralisierung
- Innovative Aktivkohlevliese für besten Geschmack
- Einfaches Einwegsystem
- Horizontal und vertikal einsetzbar

Lieferumfang

- Filterkerze Größe M
- Universalfilterkopf mit $\frac{3}{8}$ "-Außengewinde (inkl. Bypass-Einstellung und Rückflussverhinderer)
- Wandhalterung (ohne Befestigungsmaterial)
- Einbau- und Bedienungsanleitung

Zubehör

- Anschluss Schlauch 1.500 mm ($\frac{3}{8}$ " x $\frac{3}{8}$ " oder $\frac{3}{8}$ " x $\frac{3}{4}$ ")
- bestflush PLUS-Wasserzähler mit integriertem Spülventil $\frac{3}{8}$ " AG x $\frac{3}{8}$ " mit Überwurfmutter, externes Display zur Wandbefestigung
Bestell-Nr.: FS00Y10A00
- bestflush-Spülventil $\frac{3}{8}$ " AG x $\frac{3}{8}$ " mit Überwurfmutter, mit Spül- und Absperrfunktion
Bestell-Nr.: FS00Y04A00
- Heißgetränke-Testkit zur Bestimmung der Karbonat- und Gesamthärte im Trinkwasser
Bestell-Nr.: YS00Y01A00

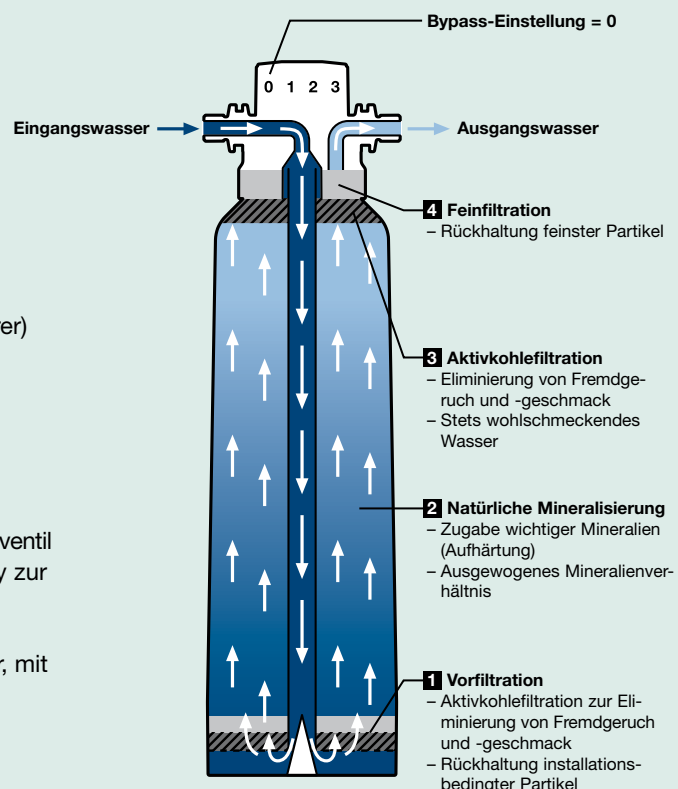

Aufbau einer bestmin-Filterkerze

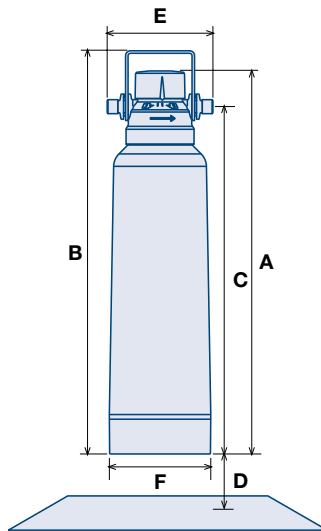

Technische Daten*

bestmin-Typ	M
Anschlussgewinde (in/out)	3/8"
Typische Kapazität in Litern	10.000
Eingangsdruck, min.-max., in bar	2-8
Wassertemperatur, min.-max., in °C	4-30
Umgebungstemperatur, min.-max., in °C	4-40
Gesamthöhe ohne Bügel (A) in mm, ca.	475
Gesamthöhe mit Bügel (B) in mm, ca.	500
Anschlusshöhe (C) in mm	425
Abstand zum Boden (D) in mm	65
Einbaulänge (E) in mm	125
Ø Filterkerzen (F) in mm	130
Gewicht ohne Filterkopf in g	3.800
Bestell-Nr. Installations-Set	FS24M01A00
Bestell-Nr. Filterkerze	FS24M00A00

*Änderungen vorbehalten.



bestmin – Teil einer großen Familie

Für praktisch alle Anforderungen der Wasseroptimierung in der Gastronomie bietet BWT water+more die ideale Lösung.

Allen gemeinsam ist der bewährte universelle Filterkopf mit automatischem Schließventil, serienmäßigem Rückflussverhinderer und der Bypass-Einstellung direkt im Filterkopf. Alle Filterkerzen sind kompakt und platzsparend und können einfach und schnell ausgetauscht werden.

Die innovativste Produktfamilie weltweit!

bestmax – der wirtschaftliche Kalkschutz und Garant für besten Geschmack in Tasse und Becher

bestmax PREMIUM – innovativer Kalkschutz mit der einzigartigen AromaPLUS-Formel

besttaste – klares, partikelfreies Wasser mit Aktivkohlefiltration

bestmin – perfekte Mineralisierung für Ihr Wasser

bestprotect – optimaler Kalk- und Korrosionsschutz

bestdemin – ideale Demineralisierung für praktisch salzfreies Wasser

besteam EXTRA – perfekter Reindampf auch bei hohen Salzgehalten



Wasseroptimierung von BWT water+more für

- Kaffeemaschinen
- Vendingautomaten
- Backöfen/Kombidämpfer
- Eiswürfelbereiter
- Spülmaschinen

Fragen Sie uns nach Ihrer Lösung!



water + more

water+more by BWT GmbH

Spiegelgasse 13

D-65183 Wiesbaden

Telefon +49.611.58019-0

Telefax +49.611.58019-22

www.water-and-more.com

water+more by BWT

Division water+more Austria

Walter-Simmer-Straße 4

A-5310 Mondsee

Telefon +43 6232 5011-1164

Telefax +43 6232 27292-1164

kundenservice@bwt.at